



внедорожник  
года 2015



**CHEVROLET NIVA.  
ОТРАЖАЕТ  
ТВОЙ ХАРАКТЕР.**

**CHEVROLET**

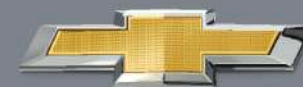

Реклама. Товар сертифицирован.  
Комплектация представленного автомобиля может отличаться от фактической.  
\*В номинации «Субкомпактный кроссовер» по результатам голосования независимого жюри.

[www.chevrolet-niva.ru](http://www.chevrolet-niva.ru) | горячая линия: 8 8 800 737 77 21



дорожный  
просвет 200 мм



постоянный  
полный привод



угол съезда 35°



угол въезда 37°



# ТЕХНИЧЕСКИЕ ХАРАКТЕРИСТИКИ И КОМПЛЕКТАЦИИ CHEVROLET NIVA

| Комплектация   | L | LC | GL | GLC | LE | LE+ |
|--|---|----|----|-----|----|-----|
| Двигатель 1,7  | * | *  | *  | *   | *  | *   |
| Центральный замок с дистанционным управлением  | - | -  | *  | *   | *  | *   |
| Центральный замок  | * | *  | -  | -   | -  | -   |
| Иммобилайзер   | * | *  | *  | *   | *  | *   |
| Сигнализация, интегрированная с блоком иммобилайзера                                     | - | -  | *  | *   | *  | *   |
| Подушки безопасности водителя и переднего пассажира                                      | - | -  | *  | *   | -  | *   |
| Преднатяжители ремней безопасности водителя и переднего пассажира                        | - | -  | *  | *   | -  | *   |
| Система ISOFIX для установки детских удерживающих устройств на заднем сиденье автомобиля | - | -  | *  | *   | -  | *   |
| Антиблокировочная система (АБС)  | - | -  | *  | *   | -  | *   |
| Обогреваемое лобовое стекло  | - | -  | -  | *   | -  | *   |
| Электростеклоподъемники передних дверей  | * | *  | *  | *   | *  | *   |
| Рулевая колонка, регулируемая по высоте  | * | *  | *  | *   | *  | *   |
| Гидроусилитель руля ZF (Германия)  | * | *  | *  | *   | *  | *   |
| Базовая отделка салона   | * | *  | *  | -   | *  | -   |
| Улучшенная отделка салона  | - | -  | -  | *   | -  | *   |
| Черный интерьер  | - | -  | -  | -   | -  | *   |
| Подголовники задних сидений Г-образной формы   | - | -  | *  | *   | *  | *   |
| Задние складываемые сиденья в пропорции 60/40  | * | *  | *  | *   | *  | *   |
| Задний плафон освещения салона   | - | -  | -  | *   | -  | *   |
| Декоративная накладка на переднюю панель со стороны пассажира                            | - | -  | -  | *   | -  | *   |
| Розетка 12V на центральной консоли   | * | *  | *  | *   | *  | *   |
| Вставки «под алюминий» на рукоятках: коробки передач и раздаточной коробки               | - | -  | -  | *   | -  | *   |
| Подстаканники и секция для мелких предметов  | * | *  | *  | *   | *  | *   |
| Обогрев ног задних пассажиров  | * | *  | *  | *   | *  | *   |
| Передние сиденья с подогревом  | - | -  | -  | *   | -  | *   |
| Водительское сиденье с поясничным подпором   | - | -  | -  | *   | -  | *   |
| Аудиоподготовка  | * | *  | *  | *   | *  | *   |
| Магнитола, два передних динамика и антенна   | - | -  | -  | *   | -  | *   |
| Бампер передний/задний, молдинги и накладки арок:  |   |    |    |     |    |     |
| - окрашенные   | - | -  | *  | *   | -  | -   |
| - неокрашенные   | * | *  | -  | -   | *  | *   |
| Наружные зеркала заднего вида с электроприводом и подогревом:                            |   |    |    |     |    |     |
| - окрашенные   | - | -  | *  | *   | -  | *   |
| - неокрашенные   | * | *  | -  | -   | *  | -   |
| Рейлинги крыши   | - | -  | -  | *   | *  | *   |
| Ручки дверей, окрашенные в цвет кузова   | - | -  | *  | *   | *  | *   |
| Колеса в сборе (шины со стальными дисками 15")   | * | *  | -  | -   | -  | -   |
| Колеса в сборе (шины с легкосплавными дисками 15")                                       | - | -  | *  | -   | -  | -   |
| Колеса в сборе (шины с легкосплавными дисками 16" с логотипом Chevrolet)                 | - | -  | -  | *   | *  | *   |
| Изотермические стекла  | * | *  | *  | *   | *  | *   |
| Противотуманные фары   | - | -  | *  | *   | -  | *   |
| Колпак запасного колеса  | * | *  | -  | -   | -  | -   |
| Алюминиевый кронштейн запасного колеса   | - | -  | *  | *   | *  | *   |
| Полноразмерное запасное колесо   | * | *  | *  | *   | *  | *   |
| Фильтр салона  | * | *  | *  | *   | *  | *   |
| Корректор света фар  | * | *  | *  | *   | *  | *   |
| Кондиционер  | - | *  | *  | *   | *  | *   |
| ТСУ с защитой заднего бампера  | - | -  | -  | -   | *  | *   |
| Шноркель   | - | -  | -  | -   | *  | *   |
| Передняя защита двигателя + КПП  | - | -  | -  | -   | *  | *   |

| Технические характеристики  | L/LC/GL/GLC/LE/LE+  |
|---|---|
| Количество мест, оборудованных ремнями безопасности                 | 5   |
| Полная масса, кг  | 1860  |
| Снаряженная масса, кг   | 1410  |
| Грузоподъемность, кг  | 450   |
| Максимально допустимая нагрузка на крыше, включая вес багажника, кг | 75  |
| Объем багажного отделения, л  | 320   |
| - при сложенных задних сиденьях                                     | 650   |
| Допустимая полная масса буксируемого прицепа, кг                    |   |
| - с тормозами   | 1200  |
| - без тормозов  | 600   |
| Радиус поворота, м  | 5,7   |
| Двигатель   |   |
| Тип   | бензиновый, 4-цилиндровый, рядный с распределенным впрыском топлива |
| Рабочий объем, см <sup>3</sup>                                      | 1690  |
| Номинальная мощность, л.с.  | 80  |
| Максимальный крутящий момент, об/мин                                | 127,4 (4000)  |
| Максимальная скорость, км/ч   | 140   |
| Заправочный объем бензобака, л                                      | 58  |

| Технические характеристики  | L/LC/GL/GLC/LE/LE+   |
|-----------------------------|--|
| Нормы токсичности           | EURO 5   |
| Расход топлива, л/100км     |  |
| Загородный режим            | 8,4  |
| Городской режим             | 13,2   |
| Смешанный тип               | 10,2   |
| Трансмиссия                 |  |
| Привод                      | постоянный, на все колеса через межосевой блокируемый дифференциал           |
| Раздаточная коробка         | 2-ступенчатая, с межосевым дифференциалом, имеющим принудительную блокировку |
| Подвеска автомобиля         |  |
| Передняя                    | пружинная, независимая, 2-рычажная   |
| Задняя                      | пружинная, зависимая, 5-штанговая  |
| Тормоза                     |  |
| Передние                    | дисковые   |
| Задние                      | барабанные   |
| Вакуумный усилитель         | 9"   |
| Шины                        | радиальные   |
| Размерность шин             | 205/75R15, 205/70R15, 215/65R16  |
| Только в комплектации LE    |  |
| Кронштейн крепления лебедки |  |

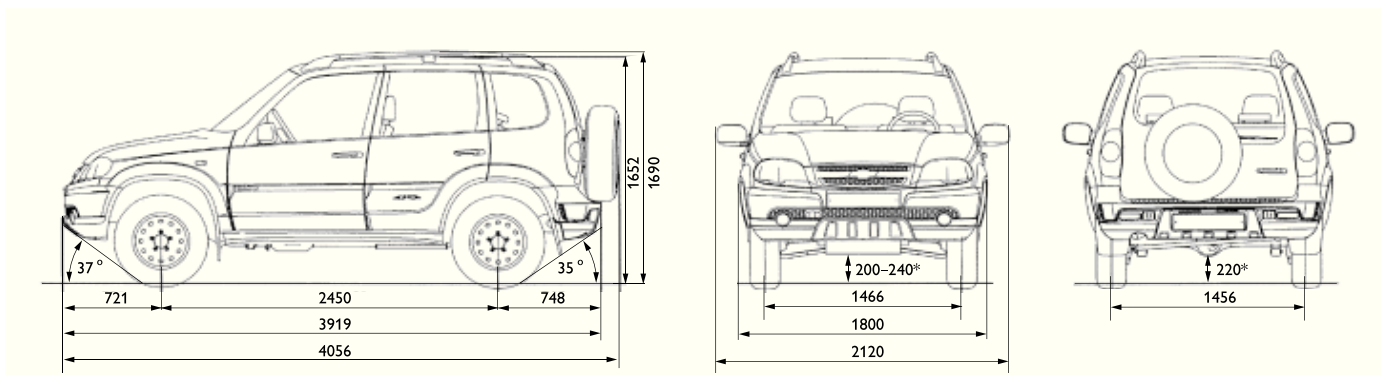

\* 200-240 мм в эксплуатации, 240 мм для автомобиля без пробега в снаряженном состоянии для шин 205/70R15".

Комплектация представленного автомобиля может отличаться от фактической. ЗАО «Джи Эм-АВТОВАЗ» оставляет за собой право вносить изменения в конструкцию и оснащение автомобилей без предварительного уведомления. Данные соответствуют времени опубликования. Апрель 2016 г. ЗАО «Джи Эм-АВТОВАЗ», Тольятти, РФ.